

Technische Spezifikationen:

	Standard	Option
Antrieb:	Motor 230V	Funkmotor 230V
Antriebsseite:	links / rechts	links / rechts
Kabellänge:	50cm inkl. Stecker	max. 0,9m inkl. Stecker
Oberflächen:	Farblos eloxiert	Farbe nach Wahl
	St. verzinkt	
Windklasse:	1 = 28Km/h	2 = 38Km/h mit Zusatzgewicht

Fassadenmontage

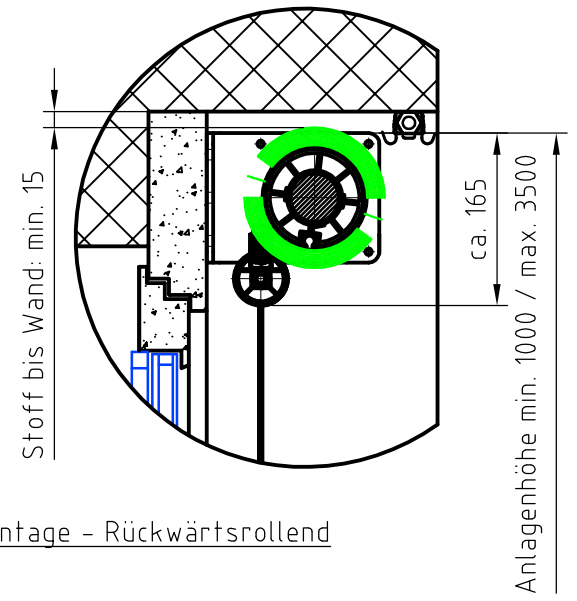

Fassadenmontage - Vorwärtsrollend

Deckenmontage - Rückwärtsrollend

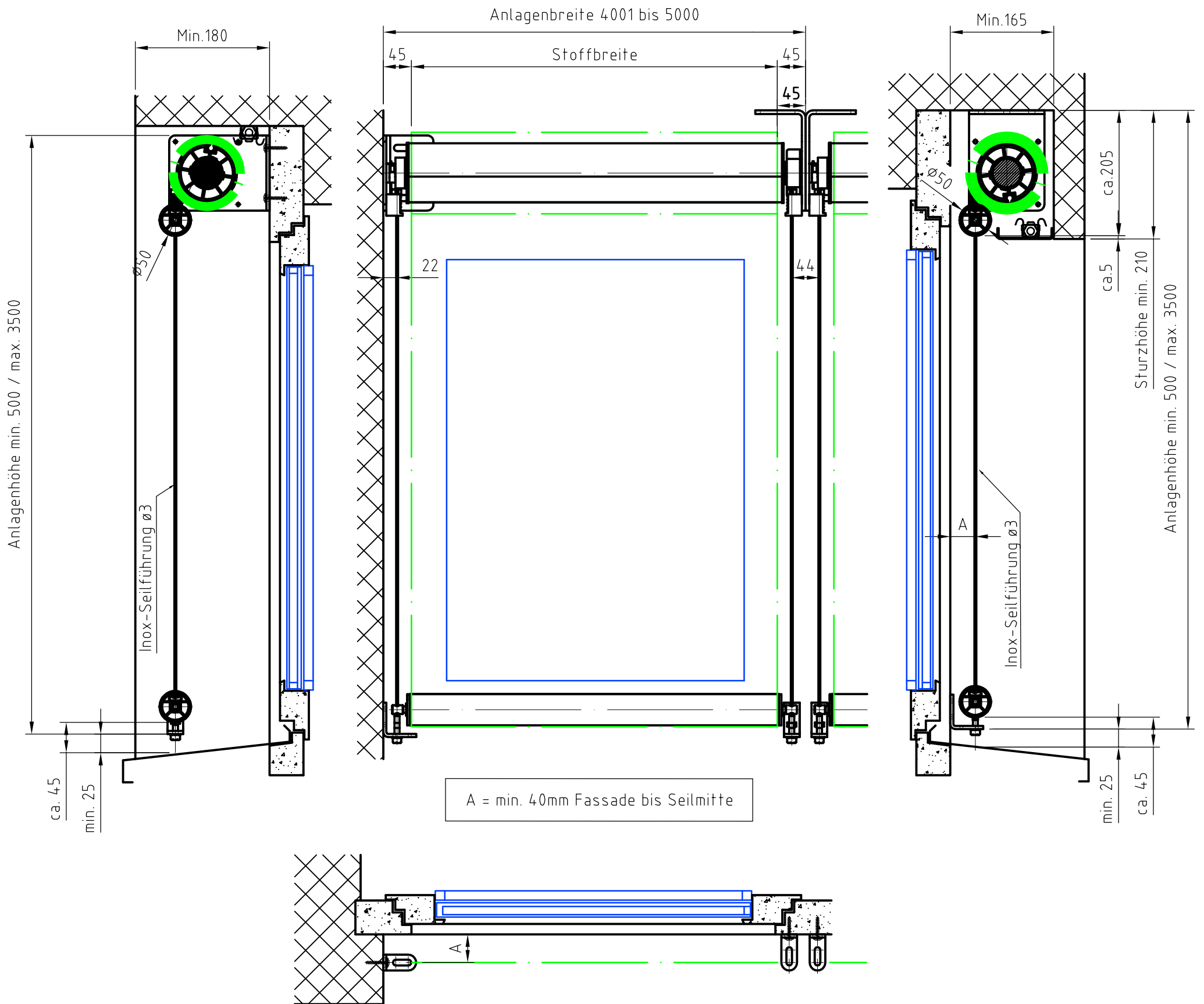

Technische Änderungen vorbehalten



Pfandersmatt
 CH-3664 Burgistein-Station
 +41(0)33 359 80 80
 info@storama.ch

by Storama

REV.	Datum	Änderung	Blatt
			1/1
			Erstellt SL Datum 14.11.2017
			Werkstoff
			Maßstab 1:7
			Plan.Nr. 005052.a3.17.0
			Pfad

Vertikal S
 Motor

Standard Einbauplan
 4001 - 5000