

Technische Spezifikationen:

	Standard	Option
Antrieb:	Getriebe 5:1	Getriebe 5:1
Gelenkkurbel:	weiss/grau	farblos eloxiert Sonderfarbe auf Anfrage
Antriebsseite:	links / rechts	links / rechts
Kurbellänge:	600 - 2000 Abstufung 100mm	Sonderlängen auf Anfrage
Oberflächen:	Farblos eloxiert Aluguss - Roh	Farbe nach Wahl

Fassadenmontage

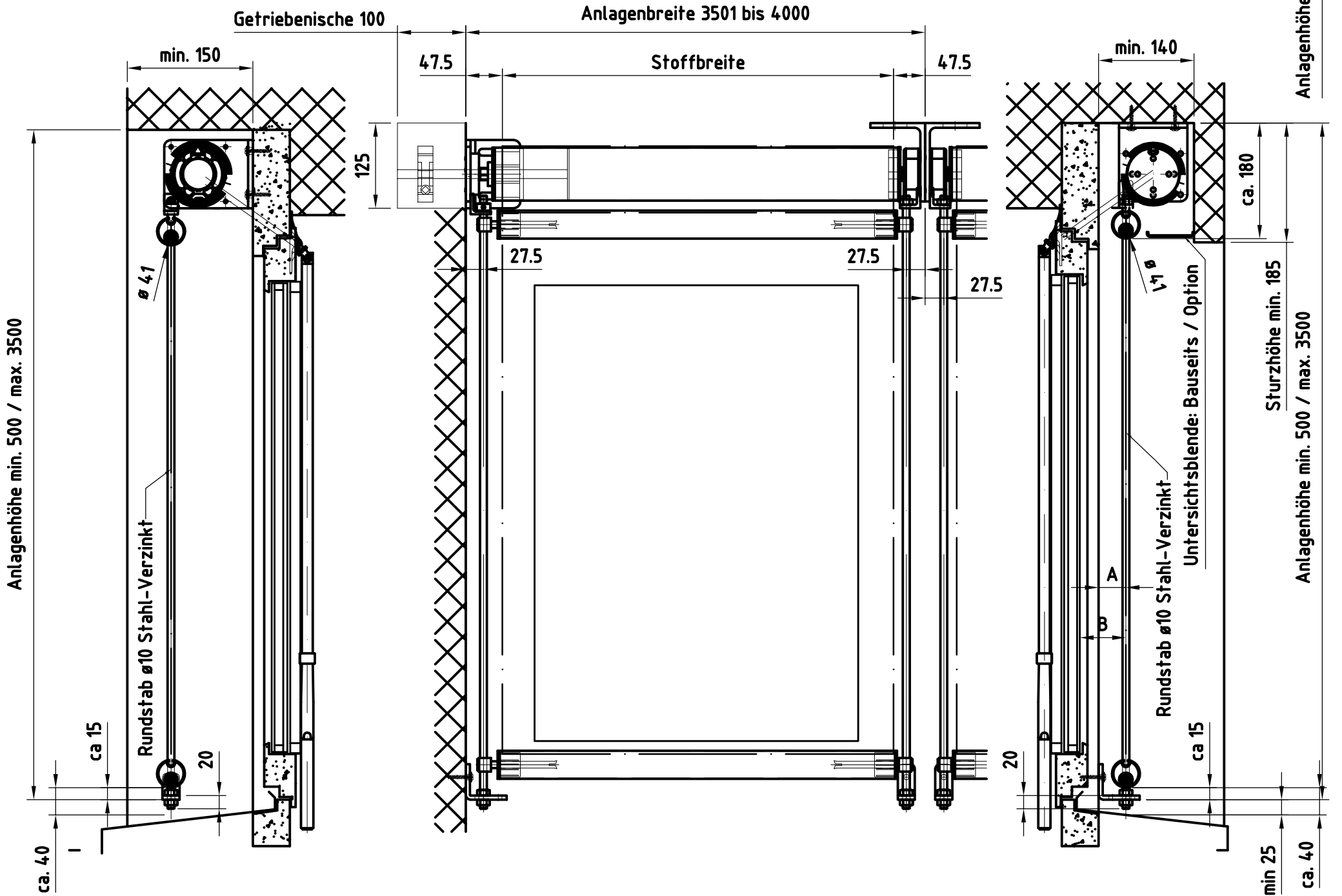
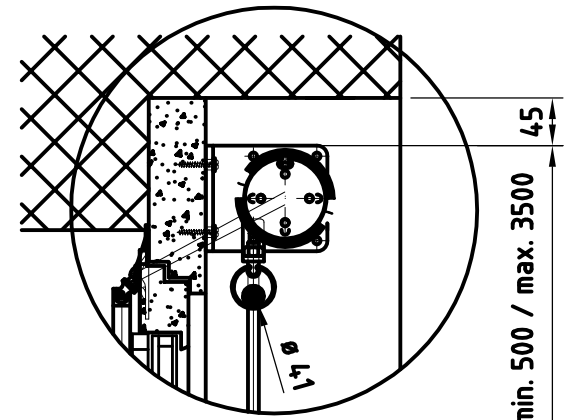

A = min. 40 Fassade bis Stabmitte
B = min. 50 Glas bis Stoff

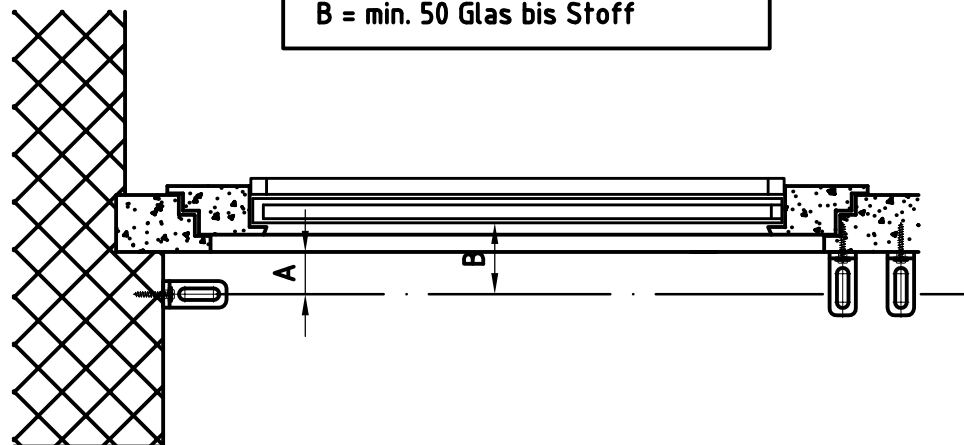

Pfandersmatt
CH-3664 Burgistein-Station
+41(0)33 359 80 80
info@storama.ch

©by Storama

REV.	Datum	Änderung	Blatt	1/1
			Erstellt	SL
			Datum	13.11.2017
Vertikal R Getriebe Selve aussen Standard Einbauplan 3501 - 4000			Werkstoff	
			Maßstab	1:7
			Plan.Nr.	005051.a3.05.0
			Pfad	