

Technische Spezifikationen:

	Standard	Option
Antrieb:	Motor 230V	Funkmotor 230V
Antriebsseite:	links / rechts	links / rechts
Kabellänge:	50cm inkl. Stecker	max. 0,9m inkl. Stecker
Oberflächen:	Farblos eloxiert	Farbe nach Wahl
Windklasse:	St. verzinkt 2 = 38Km/h	3 = 48Km/h mit Fallrohr ø41 und Zusatzgewicht

Fassadenmontage

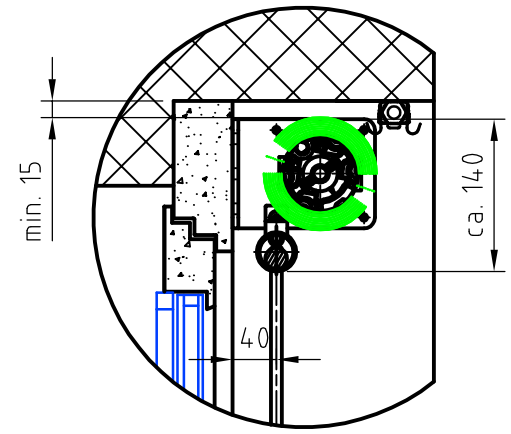

Fassadenmontage - Vorwärtsrollend

Deckenmontage - Rückwärtsrollend

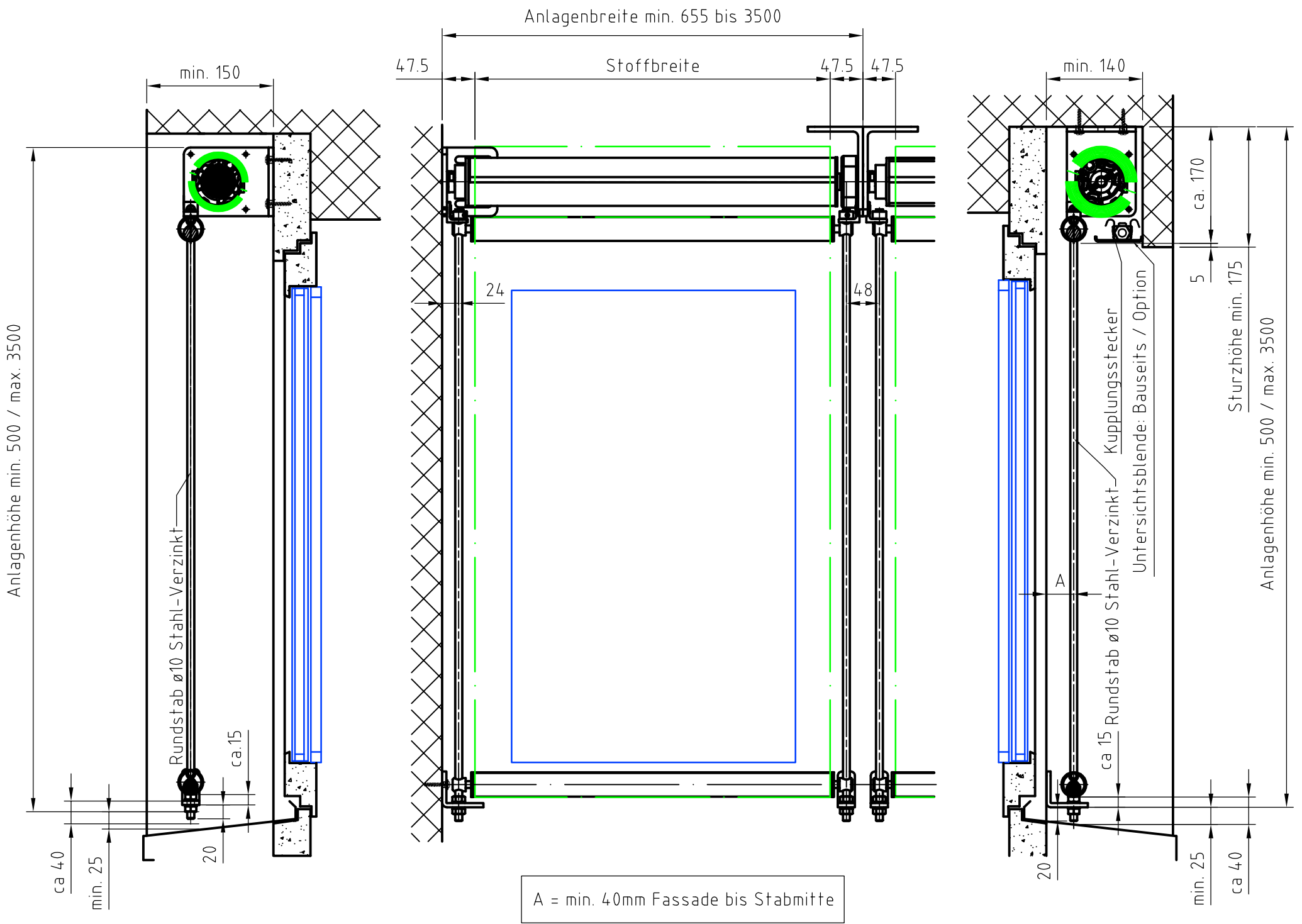

Technische Änderungen vorbehalten



Pfandersmatt
CH-3664 Burgstein-Station
+41(0)33 359 80 80
info@storama.ch

by Storama

REV.	Datum	Änderung	Blatt
			1/1
			Erstellt SL Datum 13.11.2017
			Werkstoff
			Maßstab 1:7
			Plan-Nr. 005051.a3.25.0
			Pfad

Vertikal R Motor

Standard Einbauplan
655-3500