

Technische Spezifikationen:

| | Standard | Option |
|----------------|---------------------------|------------------------------|
| Antrieb: | Motor 230V | Funkmotor 230V |
| Antriebsseite: | links / rechts | links / rechts |
| Kabellänge: | 50cm inkl. Stecker | max. 0,9m inkl. Stecker |
| Oberflächen: | Farblos eloxiert | Farbe nach Wahl |
| Windklasse: | Aluguss roh 2 = 38Km/h | 3 = 48Km/h mit Zusatzgewicht |

Fassadenmontage

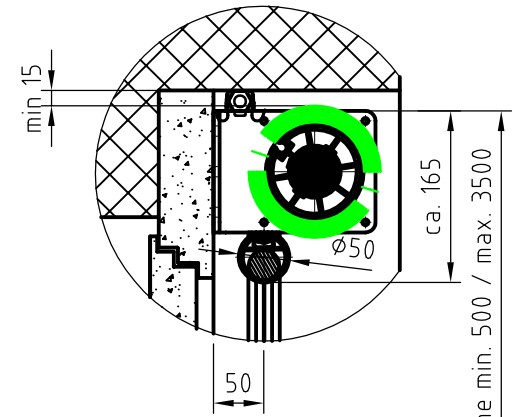

Fassadenmontage vorwärtsrollend

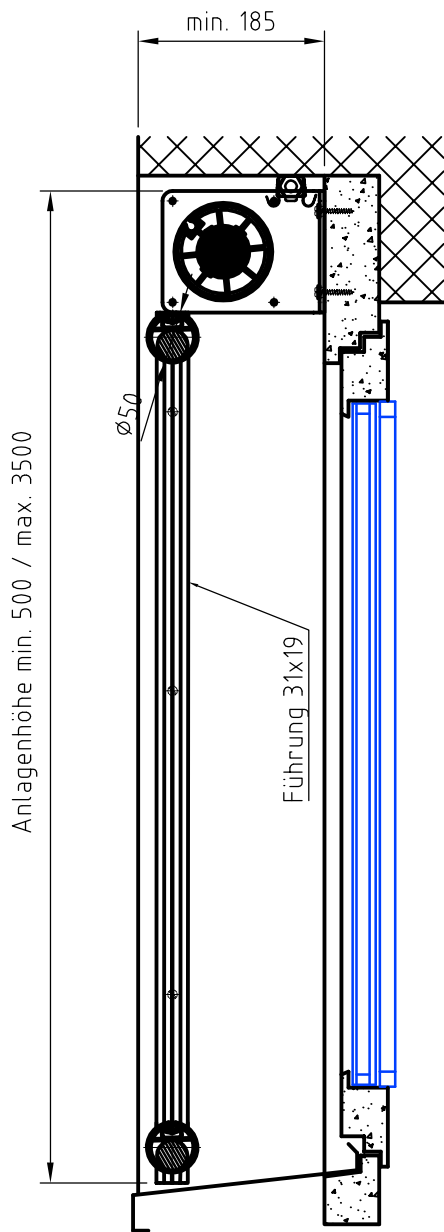

Montage Leibung:
A = min. 40mm Fassade bis Führungsmittle

Deckenmontage - Rückwärtsrollend

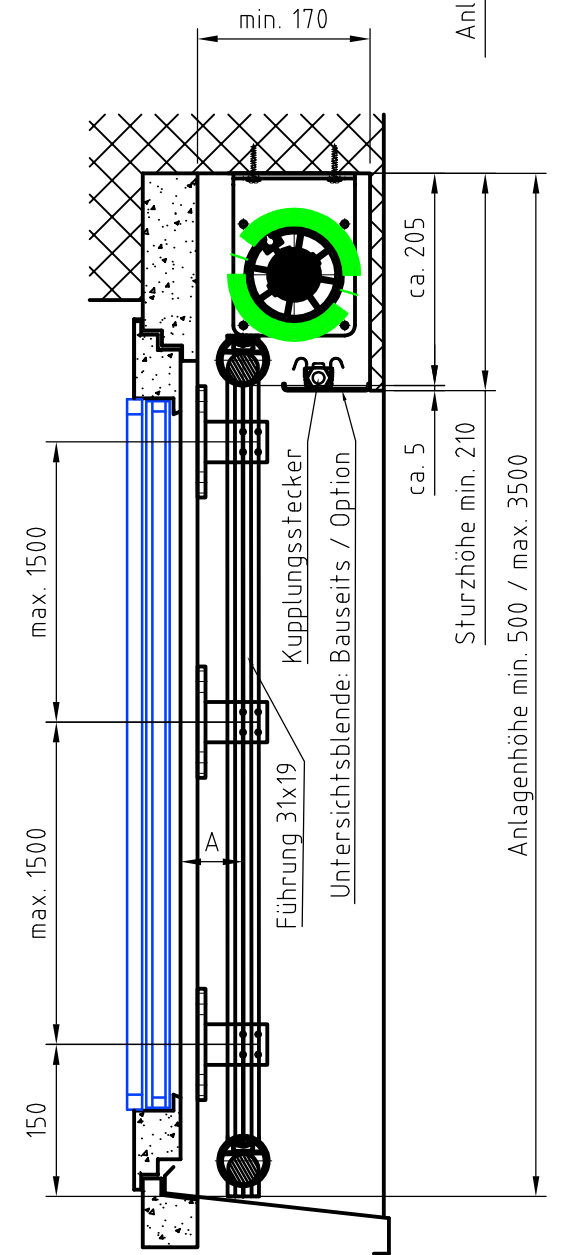
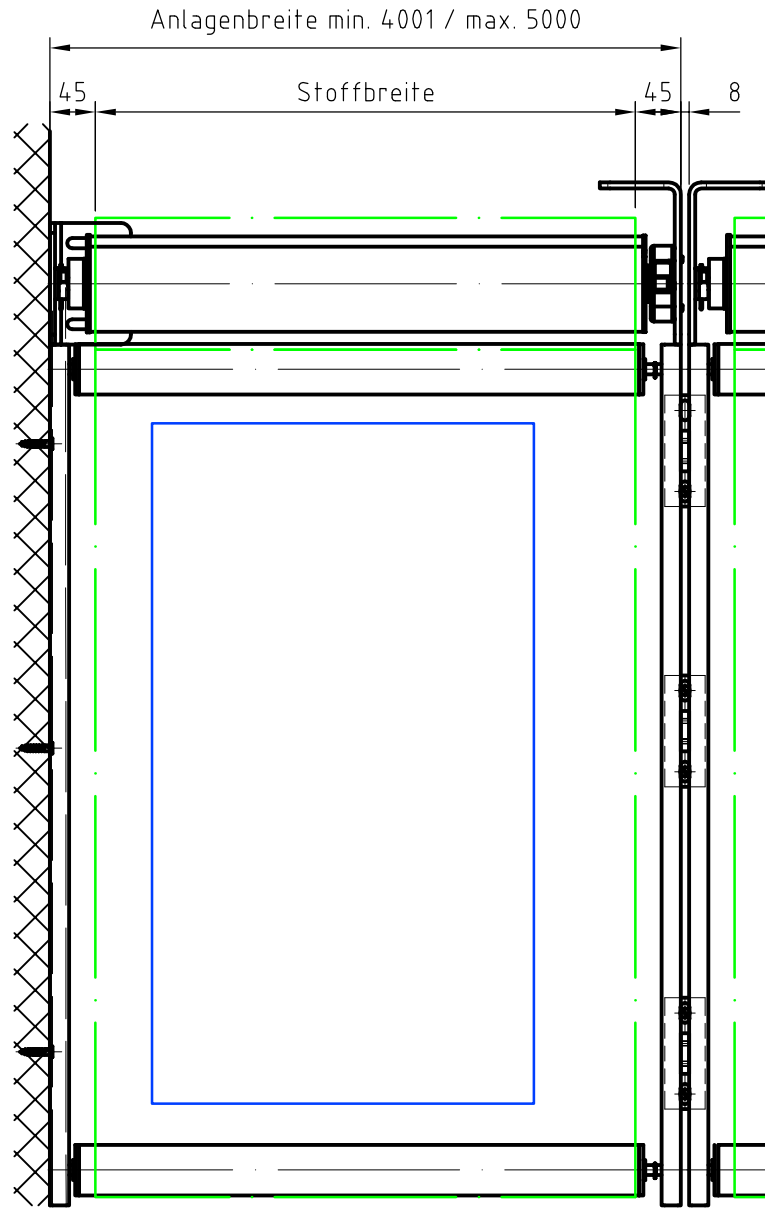

Montage T-Stütze:
A = 45 / 60 / 75 / 90mm (Standard)

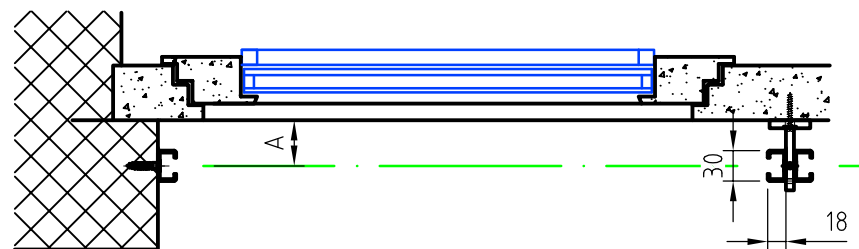

Technische Änderungen vorbehalten

STORAMA

Pfandersmatt
CH-3664 Burgistein-Station
+41(0)33 359 80 80
info@storama.ch

by Storama

| REV. | Datum | Änderung | Blatt |
|---|------------|-----------------------|--|
| 1 | 02.06.2017 | Walzenlager eingefügt | 1/1 |
| | | | Erstellt SL Datum 15.11.2017 |
| <p>Vertikal C Motor</p> <p>Standard Einbauplan 4001 - 5000mm</p> | | | <p>Werkstoff</p> <p>Maßstab 1:8</p> <p>Plan.Nr. 005053.a3.27.1</p> <p>Pfad</p> |